

Seitenansicht von rechts

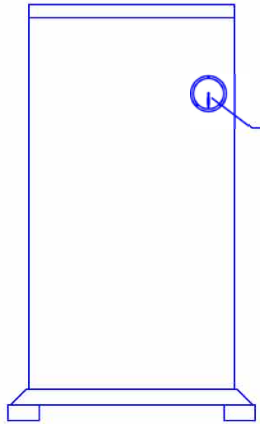

Druckanzeige  
Kältemittelmanometer

Aufstellhinweis

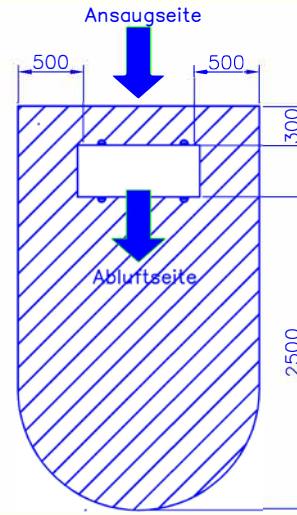

| Technische Daten        |                         |
|-------------------------|-------------------------|
| Netzanschluss           | 230V / 50Hz             |
| Anschlussleistung       | 1,45kW                  |
| Heizleistung A19/W26    | 8,1 kW                  |
| Schalldruckpegel in10m. | ca. 38 db(A)            |
| Absicherung             | C 16 1 Pol.             |
| COP-Wert                | ca. 5                   |
| Wasserdurchsatz         | min. 3,0 m <sup>3</sup> |
| Kältemittel / -menge    | R410A / 800g            |
| GWP 2088 CO2            | 1,67                    |
| Nettogewicht            | 49 kg                   |
| Größe gesamt            | 952x390x610             |

Draufsicht

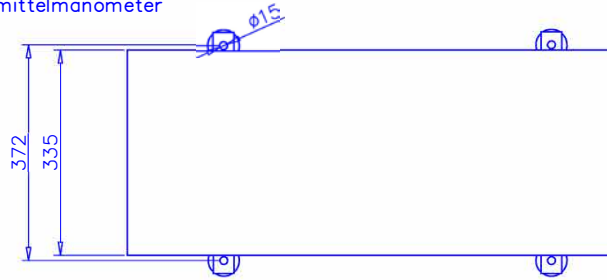

Seitenansicht von links

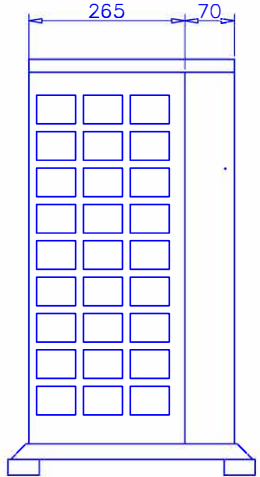

Vorderansicht

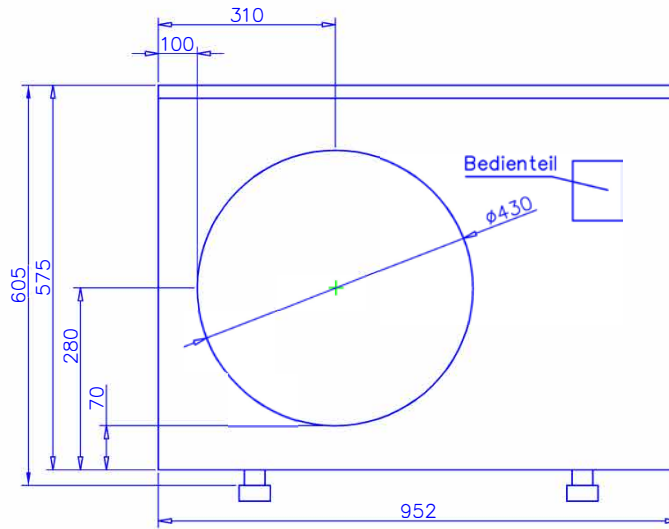

Rückansicht

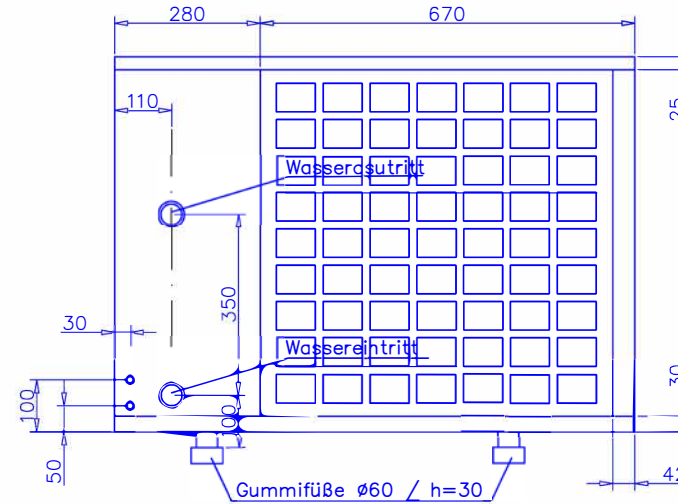

Ansicht von unten

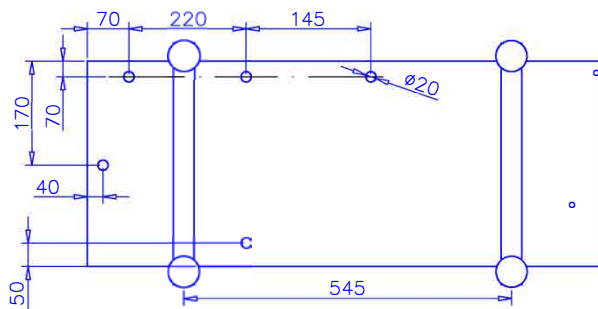

| C: \Users\Tina\Desktop\HKR Logo.jpg |      |          | Maßstab: % |            |                     |
|-------------------------------------|------|----------|------------|------------|---------------------|
| Datum                               | Name | Änderung | Datum      | Name       | Freibadwärmepumpe   |
|                                     |      |          | erstellt   | 02.06.14   |                     |
|                                     |      |          | bearb.     | 20.01.16FH |                     |
|                                     |      |          | geprüft    |            |                     |
|                                     |      |          |            |            | <b>HKR 90 Basic</b> |

Seitenansicht von rechts

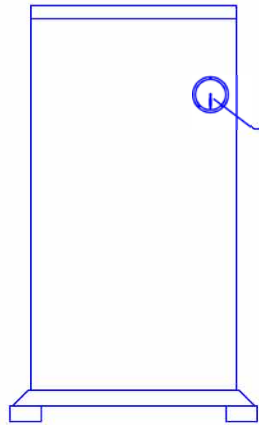

Druckanzeige  
Kältemittelmanometer

Draufsicht

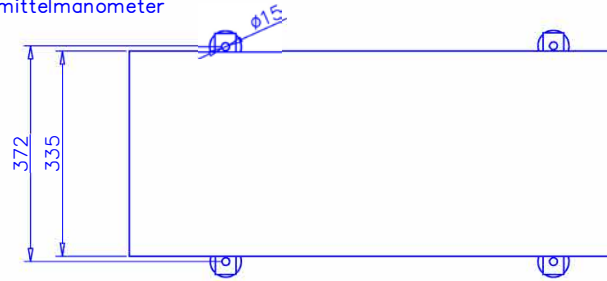

Aufstellhinweis

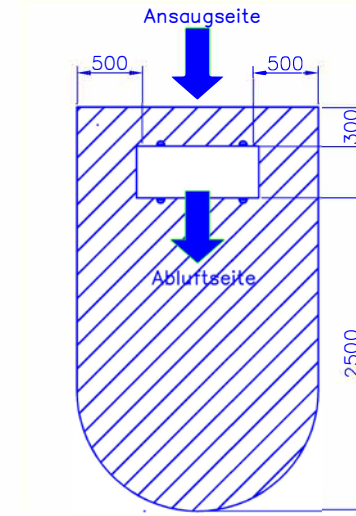

| Technische Daten        |                         |
|-------------------------|-------------------------|
| Netzanschluss           | 230V / 50Hz             |
| Anschlussleistung       | 1,98kW                  |
| Heizleistung A19/W26    | 10,5 kW                 |
| Schalldruckpegel in10m. | ca. 39 db(A)            |
| Absicherung             | C 16 1 Pol.             |
| COP-Wert                | ca. 5                   |
| Wasserdurchsatz         | min. 4,0 m <sup>3</sup> |
| Kältemittel / -menge    | R410A / 1000g           |
| GWP 2088 CO2            | 2,08                    |
| Nettogewicht            | 65 kg                   |
| Größe gesamt            | 952x390x610             |

Seitenansicht von links

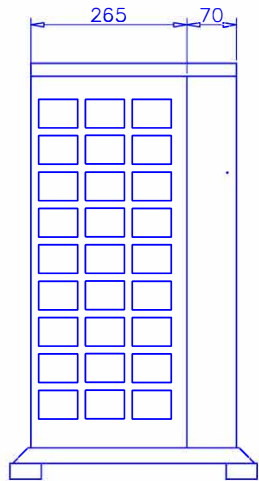

Vorderansicht

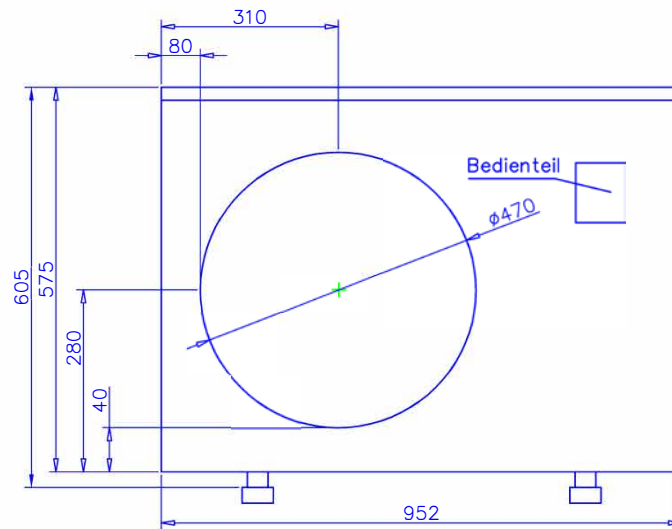

Bedienteil

Rückansicht

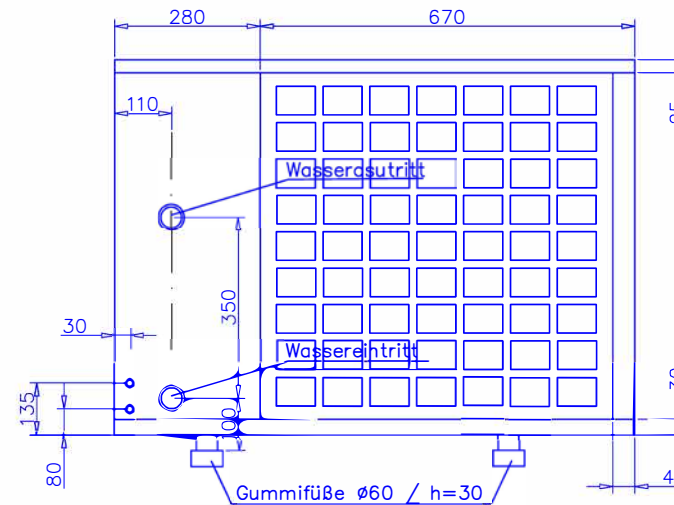

Ansicht von unten

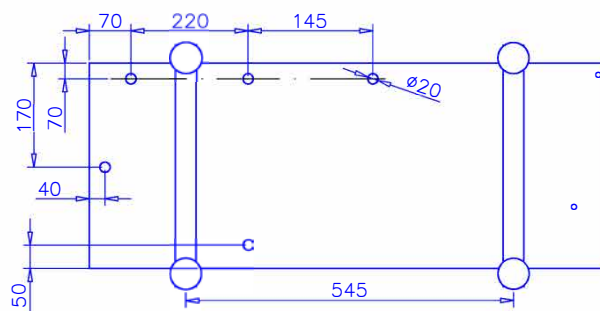

| C: \Users\Tina\Desktop\HKR Logo.jpg |      |          | Maßstab: % |            |                   |
|-------------------------------------|------|----------|------------|------------|-------------------|
| Datum                               | Name | Änderung | Datum      | Name       | Freibadwärmepumpe |
|                                     |      |          | erstellt   | 02.06.14   |                   |
|                                     |      |          | bearb.     | 20.01.16FH |                   |
|                                     |      |          | geprüft    |            |                   |
|                                     |      |          |            |            | HKR 110 Basic     |

Seitenansicht von rechts

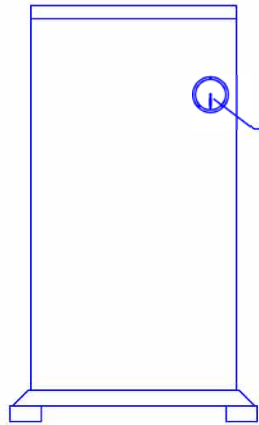

Druckanzeige  
Kältemittelmanometer

Draufsicht

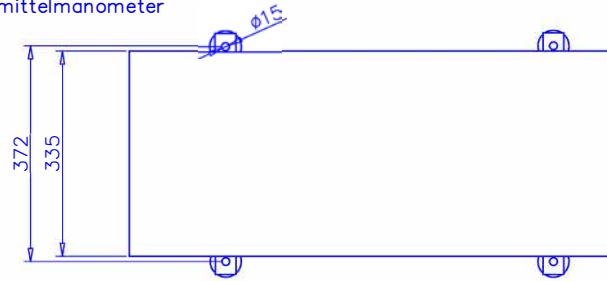

Aufstellhinweis

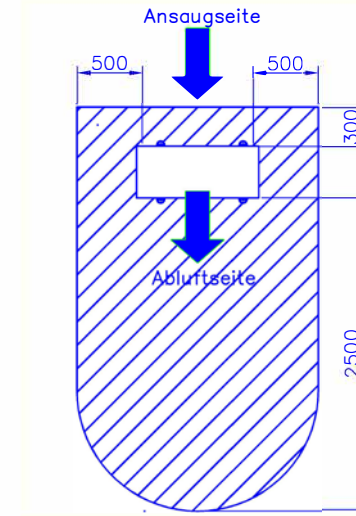

| Technische Daten        |                         |
|-------------------------|-------------------------|
| Netzanschluss           | 230V / 50Hz             |
| Anschlussleistung       | 2,4 kW                  |
| Heizleistung A19/W26    | 13,0 kW                 |
| Schalldruckpegel in10m. | ca. 39 db(A)            |
| Absicherung             | C 16 1 Pol.             |
| COP-Wert                | ca. 5                   |
| Wasserdurchsatz         | min. 5,0 m <sup>3</sup> |
| Kältemittel / -menge    | R410A / 1100g           |
| GWP 2088 CO2            | 2,29                    |
| Nettogewicht            | 75 kg                   |
| Größe gesamt            | 952x390x610             |

Seitenansicht von links

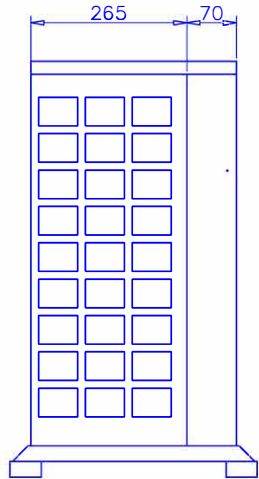

Vorderansicht

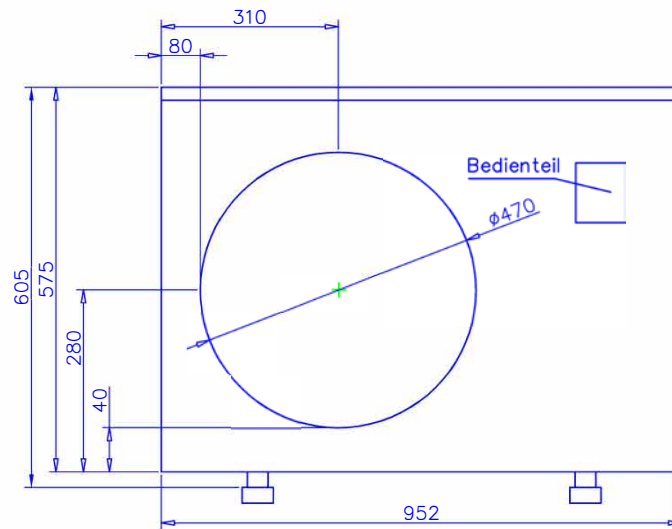

Bedienteil

Rückansicht

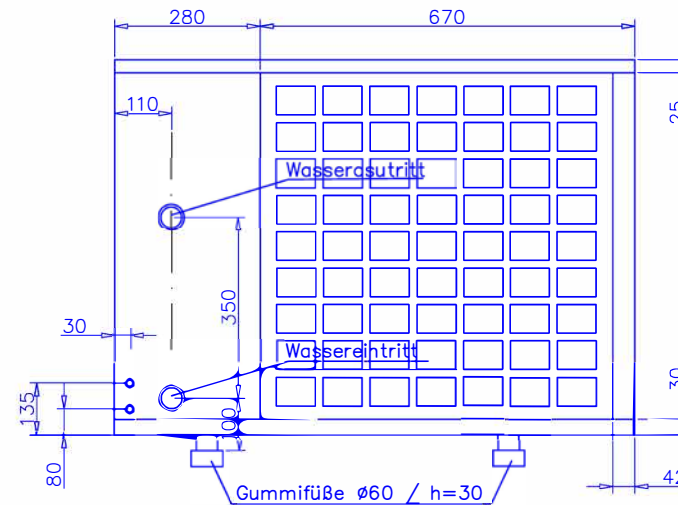

Ansicht von unten

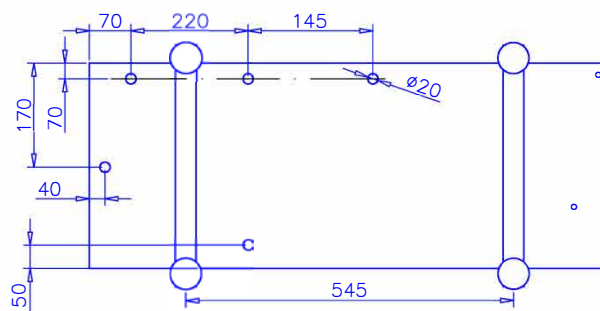

|                                     |      |          |            |            |                   |
|-------------------------------------|------|----------|------------|------------|-------------------|
| C: \Users\Tina\Desktop\HKR Logo.jpg |      |          | Maßstab: % |            |                   |
| Datum                               | Name | Änderung | Datum      | Name       | Freibadwärmepumpe |
|                                     |      |          | erstellt   | 02.06.14   |                   |
|                                     |      |          | bearb.     | 20.01.16FH |                   |
|                                     |      |          | geprüft    |            |                   |
|                                     |      |          |            |            | HKR 130 Basic     |

Seitenansicht von rechts

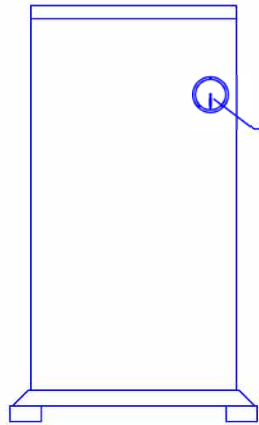

Druckanzeige  
Kältemittelmanometer

Draufsicht

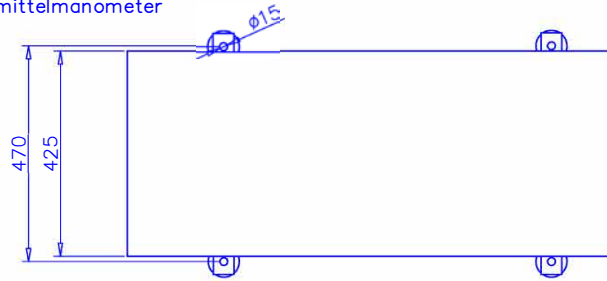

Aufstellhinweis

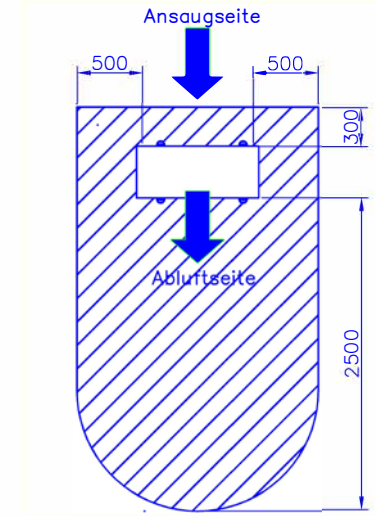

| Technische Daten        |                         |
|-------------------------|-------------------------|
| Netzanschluss           | 400V / 50Hz             |
| Anschlussleistung       | 3,3kW                   |
| Heizleistung A19/W26    | 16,8 kW                 |
| Schalldruckpegel in10m. | ca. 40 db(A)            |
| Absicherung             | C 16 3 Pol.             |
| COP-Wert                | ca. 5                   |
| Wasserdurchsatz         | min. 6,0 m <sup>3</sup> |
| Kältemittel / -menge    | R410A / 1600g           |
| GWP 2088 CO2            | 3,34                    |
| Nettogewicht            | 98kg                    |
| Größe gesamt            | 1130x480x870            |

Seitenansicht von links

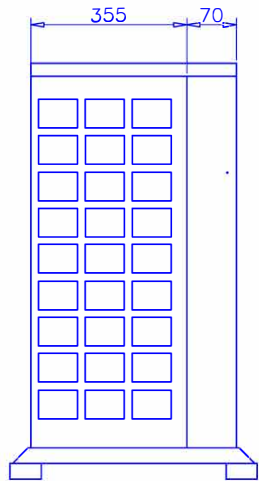

Vorderansicht

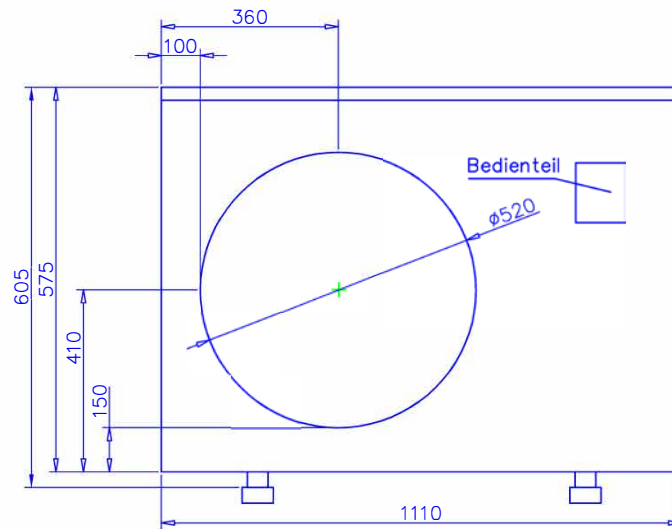

Bedienteil

Rückansicht

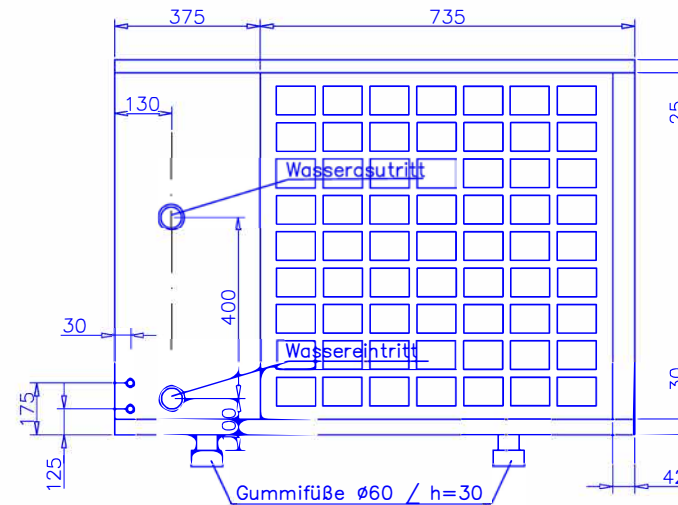

Ansicht von unten

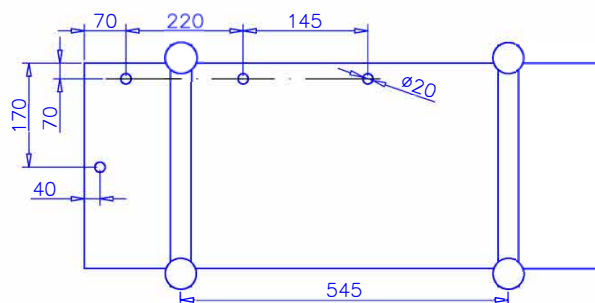

|                                    |      |          |            |          |    |                   |
|------------------------------------|------|----------|------------|----------|----|-------------------|
| C:\Users\Tina\Desktop\HKR Logo.jpg |      |          | Maßstab: % |          |    | Freibadwärmepumpe |
| Datum                              | Name | Änderung | Datum      | Name     |    |                   |
|                                    |      |          | erstellt   | 02.06.14 |    |                   |
|                                    |      |          | bearb.     | 20.01.16 | FH |                   |
|                                    |      |          | geprüft    |          |    |                   |
|                                    |      |          |            |          |    | HKR 170 Basic     |